

Opis:

Hydrauliczny podnośnik 2-kolumnowy Nussbaum Power Lift HL NT. Automatyczne blokowanie ramion podczas podnoszenia i odblokowywanie po dotarciu do podłoża. W pełni hydrauliczny, bezobsługowy podnośnik.

Szybkie i płynne podnoszenie oraz opuszczanie pojazdu dzięki większej i stałej sile proces przebiega bez drgań.

Kompletny system hydrauliczny w technologii NT – solidny i niezawodny.

Technologia Nussbaum NT – podwójny system master – slave. Połączone krzyżowo podwójne cylindry (na każdą kolumnę) zapewnia pewne wypoziomowanie bez konieczności synchronizacji kablami. Obciążenie podnośnika jest zabezpieczone na dowolnej wysokości bez zapadek (elektrozawory).

Podwójne cylindry pozwalają równomiernie i bezpiecznie podnosić pojazd. Posiada EnergySet- zestaw zasilający, gniazdo 230V oraz gniazdo sprężonego powietrza, zintegrowane w kolumnie

Nussbaum



Cechy:

- Szybkie podnoszenie i opuszczanie:
- Podnoszenie: 20 s, opuszczanie 14 s.
- Podnoszenie i opuszczanie za pomocą ergonomicznej dźwigni
- Płynna, regulowana możliwość opuszczania
- Regulacja wysokości i prześwitu między kolumnami.
- Standardowa wysokość 4022 mm
- Regulowana wysokość co 100 mm od 4104 mm do 4904 mm
- Regulowane górne przyłącze – możliwość optymalnego ustawienia prześwitu.
- Brak łączenia dołem – wolny przejazd.
- Konstrukcja asymetryczna - optymalny dostęp do drzwi w samochodzie.
- Krzyżowy system cylindrów zapewniający doskonałą synchronizację podczas podnoszenia jak i opuszczania bez lin synchronizujących.
- Brak dolnego sztywnego połączenia między kolumnami
- Samo wentylujący się system hydrauliczny



Parametry:	j.m.	Wartość
Udźwig:	kg	3000
Wysokość podnoszenia:	mm	1995
Czas podnoszenia / opuszczania:	s	20 / 14
Szerokość podnośnika:	mm	3000—3200
Szerokość między kolumnami:	mm	2460—2600
Wysokość kolumn:	mm	3952
Całkowita wysokość:	mm	4104 - 4904
Wysokość podejmowania pojazdu:	mm	95—140
Zasięg długich ramion:	mm	940—1495
Zasięg krótkich ramion:	mm	590—900
Moc silnika:	kW	3
Zasilanie:		400-415 V 3ph 50/60 Hz

Karta katalogowa nie stanowi oferty handlowej w rozumieniu kodeksu cywilnego. Zdjęcia mają charakter jedynie poglądowy.

Wymiary:

Nussbaum

Das Netzkabel wird von oben in die Bediensäule geföhrt. Insert the power supply cable from above to the operating column

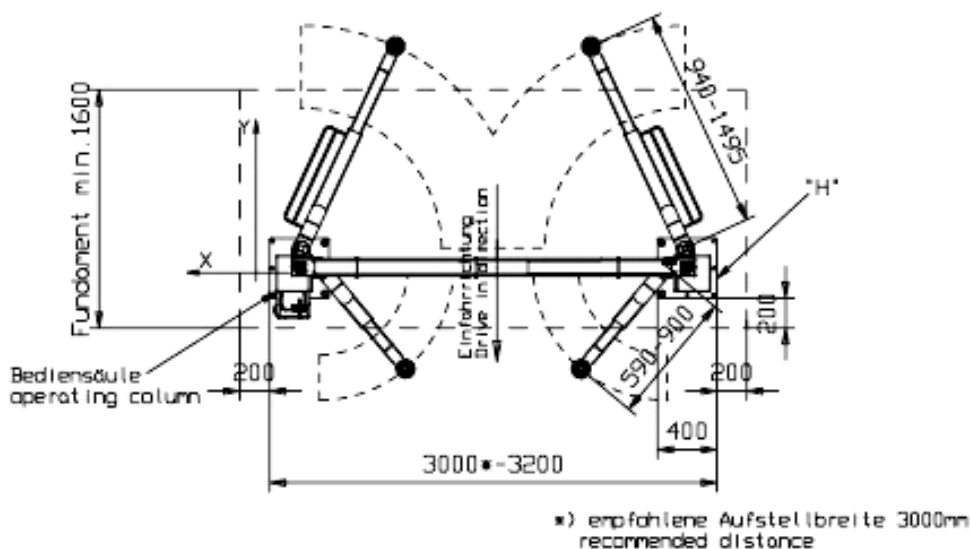
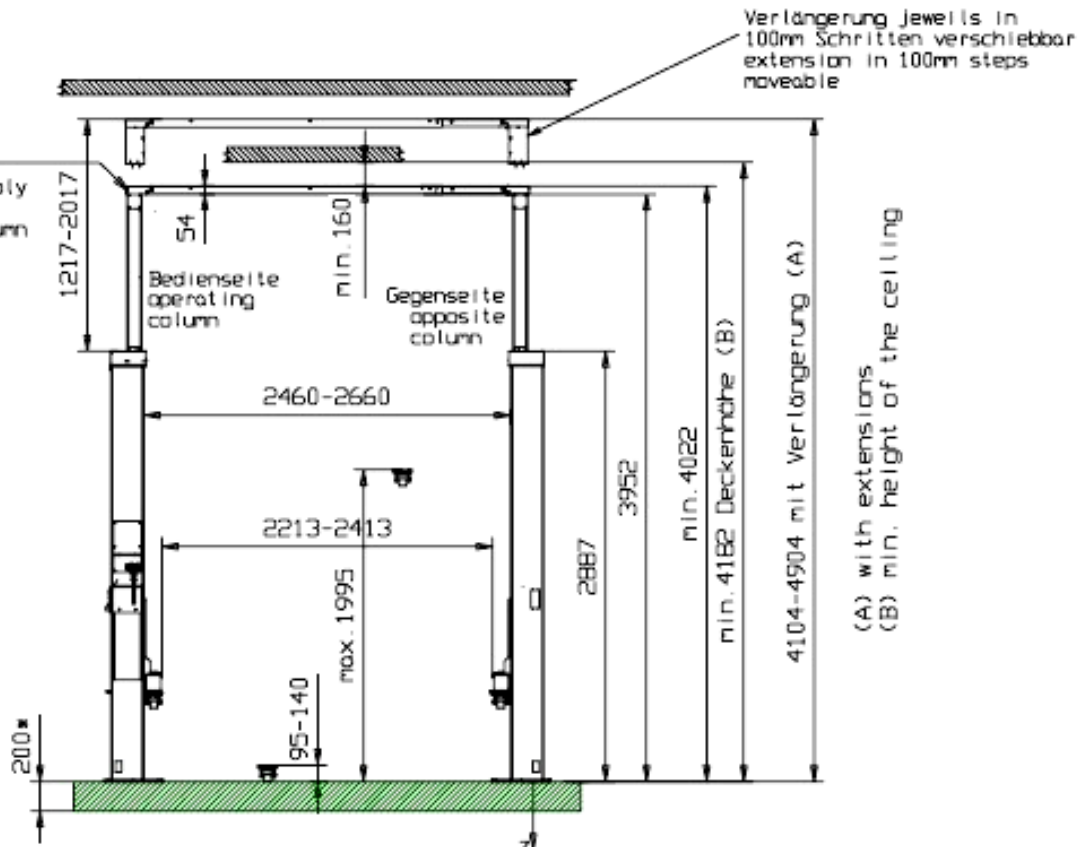

Karta katalogowa nie stanowi oferty handlowej w rozumieniu kodeksu cywilnego. Zdjęcia mają charakter jedynie poglądowy.