

LIFTING PLATFORM FOR ASSEMBLY AND REMOVAL OF VEHICLE PARTS
PIATTAFORMA DI SOLLEVAMENTO PER IL MONTAGGIO E LA RIMOZIONE DELLE PARTI DEL VEICOLO

KT 100

The aggregate lifting table can be used universally, thus making it excellent for safely removing and installing engines, gearboxes, HV batteries and chassis components from a wide range of manufacturers - simply the best and most comfortable workshop assistant.

La piattaforma di sollevamento componenti può essere utilizzata universalmente, ed è pertanto ideale nel rimuovere e installare in tutta sicurezza motori, scatole del cambio, batterie HV e componenti di telai utilizzati da un'ampia gamma di produttori - semplicemente il migliore e il più confortevole assistente di officina.

- **VARIDESK** The supporting platform surface is not only extensive but also offers diverse adjustment possibilities due to a flexibility of ± 20 mm in x and y-axis and a tilting angle of $\pm 2^\circ$.
- **SAFETY** The generous base of the lifting platform ensures high stability and therefore enables safe and exact work.
- **COMPLETELY FOOT-OPERATED** The integrated descent brake valve allows an exact control of the lowering speed. The load stroke is foot-hydraulic.
- **FULLY MOBILE** Generously sized rollers - 2 fixed, 2 swivelling with integrated locking brakes - provide mobility at work.

- **VARIDESK** La piastra di supporto non mostra solo una grande superficie. Grazie ad una variabilità di ± 20 mm in direzione dell'asse x e y e una inclinabilità di $\pm 2^\circ$ offre anche molteplici possibilità di regolazione.
- **SICUREZZA** La grande superficie d'appoggio dei tavoli elevatori offre una elevata di stabilità di posizionamento e consente in tal modo un lavoro sicuro ed esatto.
- **COMANDO A PEDALE COMPLETO** a valvola del freno d'abbassamento integrata consente una regolazione esatta della velocità d'abbassamento. La corsa di carico avviene idraulicamente per mezzo di un pedale.
- **FACILMENTE SPOSTABILE** Le rotelle generosamente dimensionate - 2 fisse, 2 orientabili, con freno di stazionamento integrato - garantiscono mobilità sul posto di lavoro



KT 100

Universally Adjustable

- Due to construction, modern vehicle aggregates can only be removed and/or mounted via the underside of the vehicle.

Regolabile in modo universale

- Per motivi costruttivi i moderni gruppi per automezzi possono essere smontati e montati esclusivamente attraverso la parte inferiore dell'automezzo.

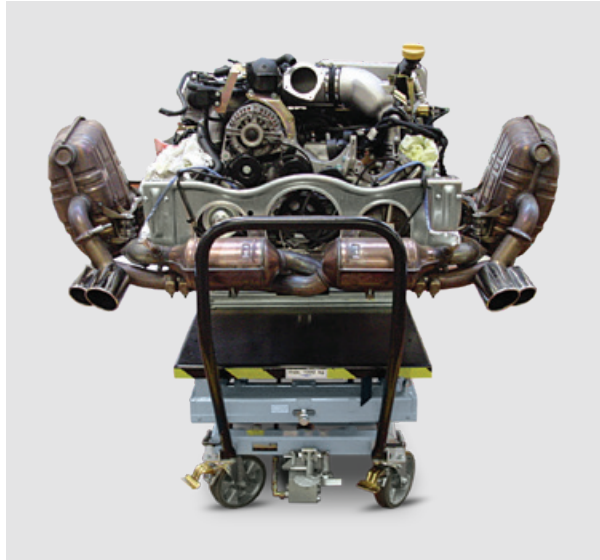

PLEASE NOTE

Dedicated brackets are not included.

NOTA

Le staffe di supporto non sono incluse.

OPTION

KT100A1

Support for vehicle components.
Weight 20kg.
Capacity 800kg.

*Supporto per componenti veicolo.
Peso 20kg.
Portata 800kg.*

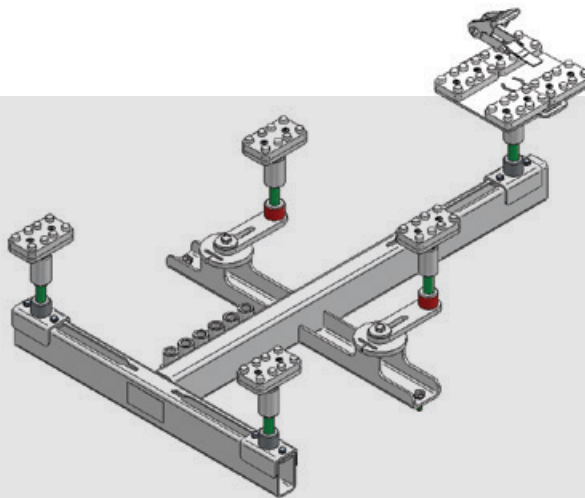

		KT 100
LOAD STROKE	<i>CORSA DI CARICO</i>	FOOT HYDRAULIC / IDRAULICA A PEDALE
PRECISION STROKE	<i>CORSA DI PRECISIONE</i>	FOOT HYDRAULIC / IDRAULICA A PEDALE
CAPACITY	<i>PORTATA</i>	1000 kg
STROKE	<i>CORSA</i>	1330 mm
LENGTH	<i>LUNGHEZZA</i>	1260 mm
WIDTH	<i>LARGHEZZA</i>	720 mm
HEIGHT MIN.	<i>ALTEZZA MIN.</i>	635 mm
HEIGHT MAX.	<i>ALTEZZA MAX.</i>	1965 mm
WEIGHT	<i>PESO</i>	290 kg
ADJUSTMENT CAPACITY	<i>SPOSTABILE</i>	± 20 mm
INCLINE CAPACITY	<i>INCLINABILE</i>	± 2°

